

AMORTYZATOR PNEUMATYCZNY

SERIA PIANO

► SPECYFIKACJE PRODUKTOWE



Tłumik tarcia o uniwersalnym zastosowaniu, który automatycznie wysuwa się po wykonaniu pracy. Może zostać umieszczony w otworze lub zamocowany z użyciem adaptera.

► OBSZARY ZASTOSOWAŃ



Kłapa



Drzwi przesuwne



Szuflada



Zawias



► CECHY SERII

Seria	Skok [mm]	Medium	Kierunek działania
Piano	19.0	Powietrze	Amortyzator ciśnieniowy

► RYSUNEK TECHNICZNY

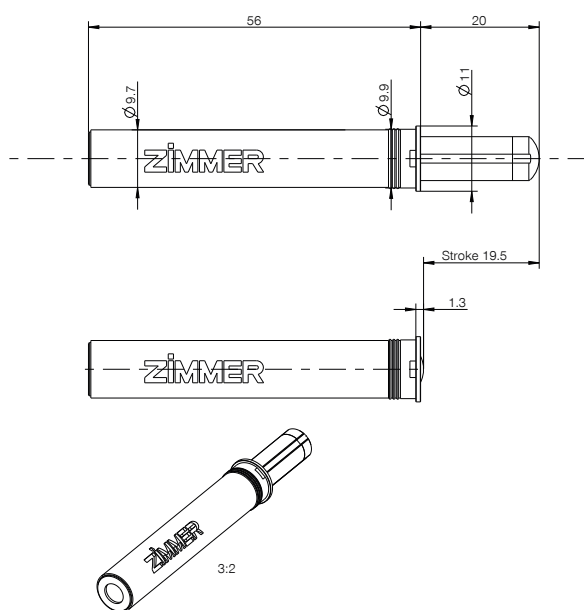

► DANE TECHNICZNE

Nr katalogowy	A019-10-002
Masa do wyhamowania [kg]	6.0
Amortyzator Ø obudowy [mm]	9.9
Amortyzator długość obudowy [mm]	56.0
Amortyzator Ø tłoczyska [mm]	1.5
Amortyzator połączenie obudowa	Bez połączenia
Amortyzator połączenie tłoczysko	Zderzak
Skok jałowy	Tak
Wolny bieg długość [mm]	5.0
Amortyzator punkt zwrotny [mm]	5.0
Amortyzator punkt zwrotny tolerancja [mm]	+2/-1.6
Amortyzator czas zamknięcia [s]	1.0
Amortyzator czas zamknięcia tolerancja [s]	+0.4/-0.3
Amortyzator kolor obudowa	Szary RAL7016
Amortyzator kolor pokrywy	Szary RAL7035

POJEDYNCZE AMORTYZATORY

AMORTYZATORY PNEUMATYCZNE

ZASADA DZIAŁANIA

- ▶ W pustym cylindrze znajduje się tłok, który może się poruszać do przodu i do tyłu. Podczas zamykania kołnierz hamulca naciska na cylinder. W ten sposób powstaje energia tarcia potrzebna do amortyzacji.
- ▶ Nie ma ryzyka wycieku oleju
- ▶ Przy silniejszym nacisku kołnierz hamulca działa mocniej

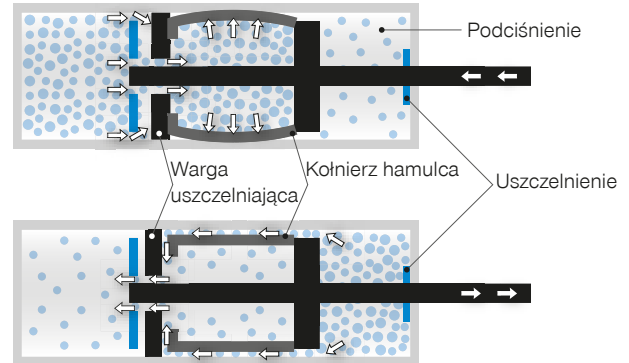

AMORTYZATORY Z SAMOCZYNNYM COFANIEM I BEZ NIEGO

Amortyzatory **bez** cofania wymagają połączenia, muszą być wysuwane ręcznie.



Amortyzatory **ze** zintegrowanym cofaniem mogą być stosowane w okuciu bez połączenia, wysuwają się samoczynnie.



CHARAKTERYSTYKA TŁUMIKA TARCIA W DOCIĄGACH SAMOCZYNNYCH

Charakterystyka tłumika tarcia

- Faza ① : faza mocnego hamowania
- Faza ② : krótkie zatrzymanie/punkt zwrotny
- Faza ③ : faza domykania z amortyzacją/czas zamknięcia
- Faza ④ : domykanie zakończone

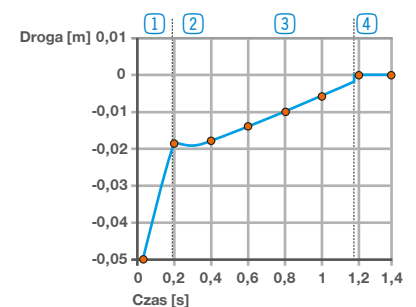

ZAKRES PRODUKTÓW – TŁUMIKI TARCIA

- ▶ Wielkości obudowy (l): 56 mm do 164 mm
- ▶ Średnica obudowy (d): 9 mm do 16,6 mm
- ▶ Skok (s): 19 mm do 110 mm

