

PRESSORE

ADS5013-01 / ADS5013-02

Numero d'ordine	▶ Dati tecnici	
	ADS5013-01	ADS5013-02
Adatto per dimensioni costruttive	GPD5013	GPD5013
Adatto per versione con pinza	N / S	C / O
Forza totale della molla min. [N]	50.0	50.0
Forza totale della molla mass. [N]	124.0	124.0
Peso [kg]	0.35	0.38

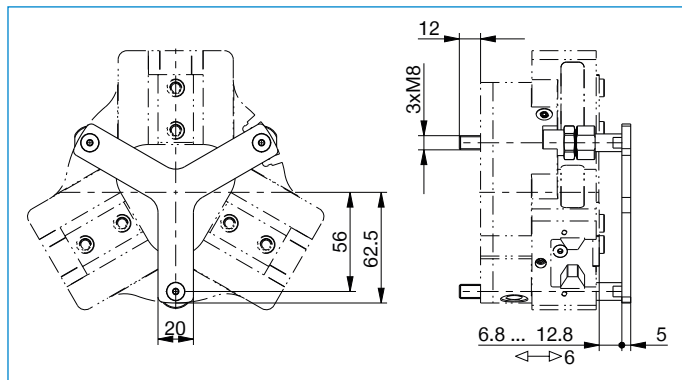

Il fissaggio della pinza avviene tramite il [pressore](#)