

# ELEMENTI DI BLOCCAGGIO | PNEUMATICA

## SERIE DKPS1000

### ► VANTAGGI DEL PRODOTTO

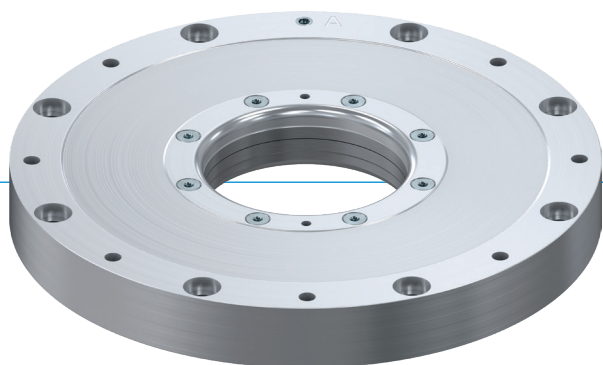

#### ► **Elevate coppie di bloccaggio senza aria supplementare**

Maggiore sicurezza grazie alla protezione dell'asse di rotazione

#### ► **Facile rilevamento dello stato**

Interrogazione della posizione del pistone con il sensore di campo magnetico

#### ► **Numero di cicli migliore sul mercato**

Senza perdite grazie alla collaudata guarnizione del pistone

### ► IL PRODOTTO ADATTO ALLA VOSTRA APPLICAZIONE

POSSIBILITÀ  
D'IMPIEGO

- **Assorbimento dei momenti torcenti degli alberi**
- **Bloccaggio di sicurezza del motore Torque**
- **Bloccaggio dell'asse C**
- **Fissaggio e sicurezza dei ponti rotanti**
- **Bloccaggio dell'asse orientabile del mandrino**
- **Bloccaggio dell'asse orientabile per portali**

#### ► **Dati tecnici**

Serie	DKPS1000
Dimensioni albero	50-160 mm
Momento di tenuta	80-1000 Nm
Pressione min. / mass.	4.0 / 6.5 [bar]
Accumulatore a molla	disponibile
Collegamento PLUS	No
Valore B10d	fino a 3 mio.
Cicli di frenata dinamici	non possibile
Azionamento	pneumatica
Temperatura di esercizio	5 ... +80 [°C]

### ► ACCESSORI CONSIGLIATI



- ZDKPS1000-SH

Kit di montaggio del sensore

## ► I VANTAGGI IN DETTAGLIO

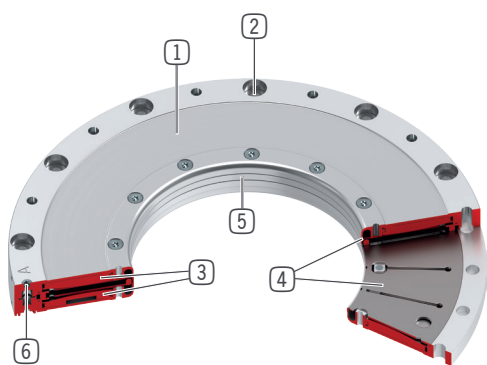

- ① **Carcassa**
- ② **Collegamento della carcassa**  
- Raccordo filettato alla struttura di collegamento
- ③ **Pistone**  
- speciale sagomatura per la deflessione ottimale della molla
- ④ **Molle a tazza/accumulatori a molla**  
- per la generazione senza pressione della coppia di bloccaggio tramite pretensionamento
- ⑤ **Range di serraggio**  
- bloccaggio diretto dell'asse di rotazione
- ⑥ **Collegamento pneumatico**

## ► DATI TECNICI

### ► SERIE DKPS1000 PNEUMATICI BLOCCAGGIO NC (NORMALLY CLOSED) GLI ELEMENTI SONO CHIUSI SENZA PRESSIONE

Numero d'ordine	Ø albero [mm]	Pressione di esercizio min. [bar]	Momento di tenuta [Nm]	B [mm]	ØD1 [mm]	ØLK1 [mm]
DKPS1050-00-A	50	5.5	120	17	145	134
DKPS1050-10-A	50	4	80	17	145	134
DKPS1060-00-A	60	5.5	175	17	155	144
DKPS1060-10-A	60	4	115	17	155	144
DKPS1070-00-A	70	5.5	220	17	165	154
DKPS1070-10-A	70	4	155	17	165	154
DKPS1080-00-A	80	5.5	290	17	175	164
DKPS1080-10-A	80	4	190	17	175	164
DKPS1090-00-A	90	5.5	350	17	185	174
DKPS1090-10-A	90	4	230	17	185	174
DKPS1100-00-A	100	5.5	370	20	228	210
DKPS1100-10-A	100	4	265	20	228	210
DKPS1120-00-A	120	5.5	530	20	248	230
DKPS1120-10-A	120	4	350	20	248	230
DKPS1160-00-A	160	5.5	1000	20	288	270
DKPS1160-10-A	160	4	660	20	288	270

