

# PINZA PARA MONTAJE DE JUNTAS TÓRICAS EXTERIOR SERIE GS

## ▶ VENTAJAS DE PRODUCTO



### ▶ Tecnología probada

La fiabilidad con una trayectoria probada de más de 20 años le garantiza una producción sin fallos

### ▶ Recorrido de apertura ajustable

Evita una expansión excesiva de la junta tórica y asegura una calidad de producción constante

### ▶ Detección mediante detectores magnéticos

La detección de posiciones finales le ofrece tiempos de ciclo más cortos y un control general

## ▶ CARACTERÍSTICAS DE LA SERIE

### Tamaño constructivo

#### GSXXX

 <b>5 millones de ciclos sin mantenimiento (máx.)</b>	●
 <b>Sensor inductivo</b>	●
 <b>Detector magnético</b>	●
 <b>IP30</b>	●



## ► SUS VENTAJAS EN DETALLE

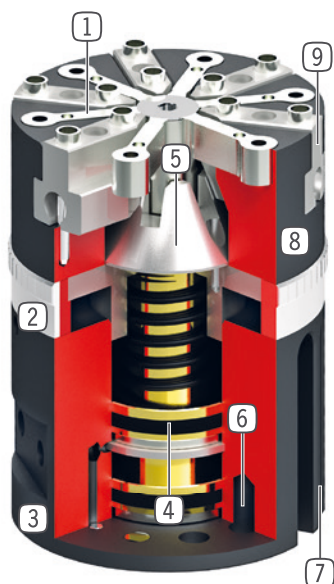

- ① **Mordaza de expulsión**  
- para la expulsión de la junta tórica
- ② **Ajuste del recorrido**  
- para el ajuste del recorrido de apertura
- ③ **Abastecimiento de energía**  
- alternativamente por varios lados
- ④ **Accionamiento**  
- dos cilindros neumáticos de simple efecto
- ⑤ **Transmisión de fuerza**  
- directamente a través de un cono
- ⑥ **Fijación y posicionamiento**  
- axial, en la base de la pinza
- ⑦ **Ranura para detectores magnéticos**  
- alojamiento para detector inductivo
- ⑧ **Carcasa robusta y ligera**  
- Aleación de aluminio anodizado duro
- ⑨ **Mordazas**  
- alojamiento de los dedos individuales

## ► DATOS TÉCNICOS

Tamaño constructivo	Carrera de apertura por mordaza, regulable [mm]	Ø recomendado de la junta tórica [mm]	Peso [kg]	Clase IP
GS65	3 - 6	4 - 60	0.53	IP30
GS810	4 - 8	30 - 120	2.5	IP30
GS1015	1.6 - 10	40 - 150	6.2	IP30

## ► MÁS INFORMACIÓN DISPONIBLE ONLINE



Toda la información a un clic: [www.zimmer-group.com](http://www.zimmer-group.com). Encuentre mediante el n.º de pedido los datos, los dibujos, los modelos en 3D y las instrucciones de servicio del producto que desee en función de su tamaño. Rápido, claro y siempre actualizado.

# PINZA PARA MONTAJE DE JUNTAS TÓRICAS EXTERIOR

## TAMAÑO CONSTRUCTIVO GS810

### ► ESPECIFICACIONES DEL PRODUCTO



### ► INCLUIDO EN EL SUMINISTRO



16 [pieza]  
Anillo de centraje  
**DST40600**

### ► ACCESORIOS RECOMENDADOS



#### COMPONENTES DE AGARRE



**UB810-3**  
Juego de mordazas de expulsión aluminio  
8 [pieza]



**UB810-4**  
Juego de mordazas de sujeción acero  
8 [pieza]



#### ABASTECIMIENTO DE ENERGÍA



**GV1-8X8**  
Racor recto



#### SEÑAL



**KB8K**  
Soporte de detector



**NJ8-E2**  
Detector inductivo - Cable 5 m



#### SEÑAL



**NJ8-E2S**  
Detector de presencia inductivo, M8



**MFS01-K-KHC-P1-PNP**  
Detector magnético angular, cable de 5 m



**MFS01-S-KHC-P1-PNP**  
Detector magnético angular, cable de 0,3 m - conector M8



#### CONEXIONES/OTROS



**KAG500**  
Cable conector recto, cable 5 m - Hembra M8



**KAW500**  
Cable conector acodado, cable 5 m - Hembra M8



Referencia	Datos técnicos
	<b>GS810-B</b>
Carrera de apertura por mordaza, regulable mín. [mm]	4
Carrera de apertura por mordaza, regulable máx. [mm]	8
Carrera de expulsión [mm]	10
Fuerza de apertura [N]	1200
Mín. Ø recomendado de la junta torica [mm]	30
Máx. Ø recomendado de la junta torica [mm]	120
Cantidad de mordazas [Cantidad]	8
Tiempo de cierre [s]	0.05
Tiempo de apertura [s]	0.05
Precisión de repetición +/- [mm]	0.05
Presión de servicio mín. [bar]	3
Presión de servicio máx. [bar]	8
Presión de servicio nominal [bar]	6
Temperatura de servicio mín. [°C]	5
Temperatura de servicio máx. [°C]	+80
Homologaciones	LABS / REACH / RoHS
Protección según IEC 60529	IP30
Peso [kg]	2.5

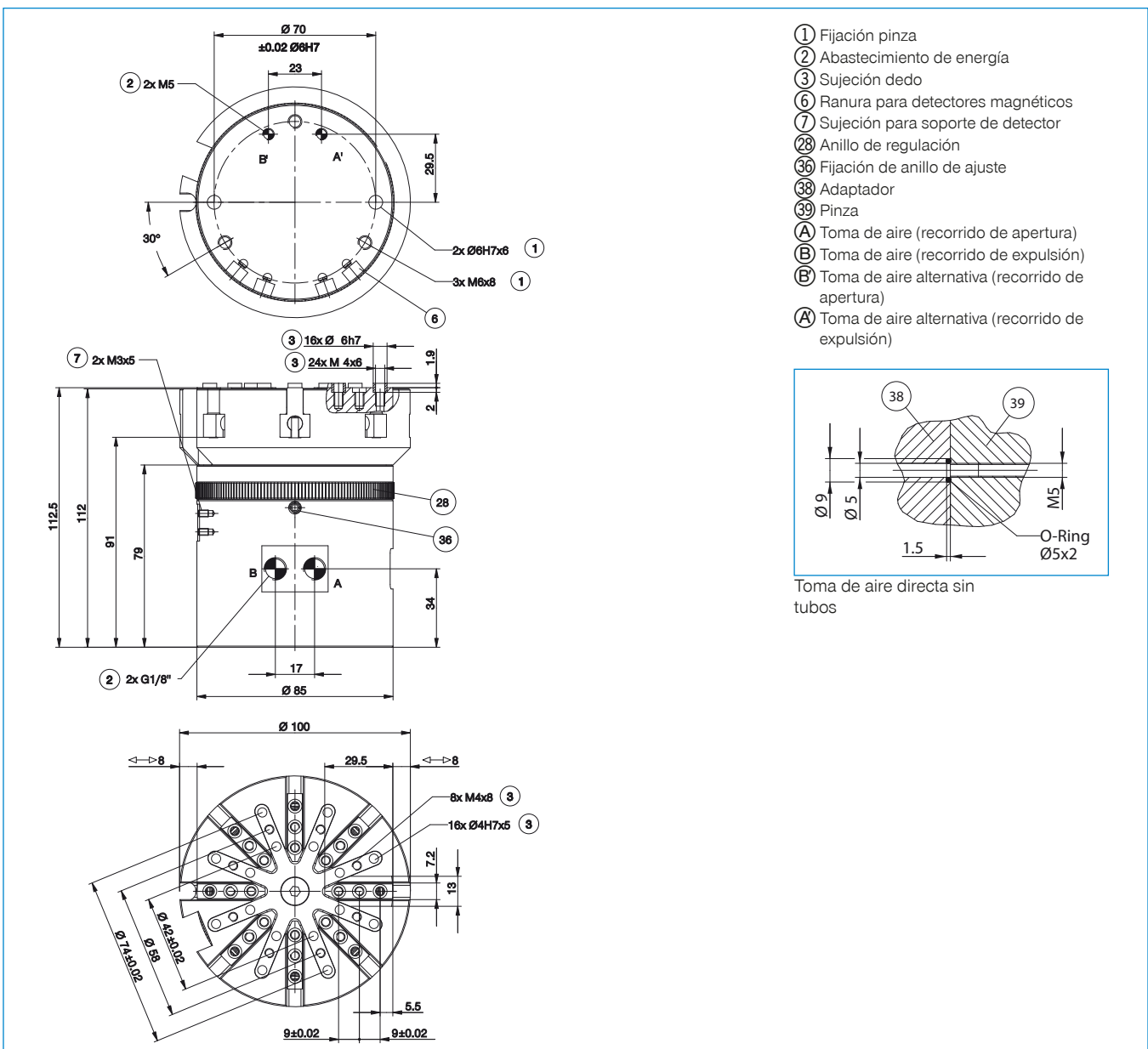

- ① Fijación pinza
- ② Abastecimiento de energía
- ③ Sujeción dedo
- ⑥ Ranura para detectores magnéticos
- ⑦ Sujeción para soporte de detector
- ⑧ Anillo de regulación
- ⑩ Fijación de anillo de ajuste
- ⑪ Adaptador
- ⑫ Pinza
- Ⓐ Toma de aire (recorrido de apertura)
- Ⓑ Toma de aire (recorrido de expulsión)
- Ⓒ Toma de aire alternativa (recorrido de apertura)
- Ⓓ Toma de aire alternativa (recorrido de expulsión)

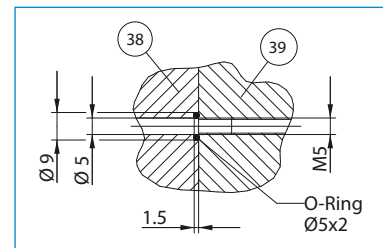

Toma de aire directa sin tubos



# PINZA PARA MONTAJE DE JUNTAS TÓRICAS EXTERIOR

## DESCRIPCIÓN DE LAS FUNCIONES DE LA SERIE GS



### COMPONENTES DE AGARRE

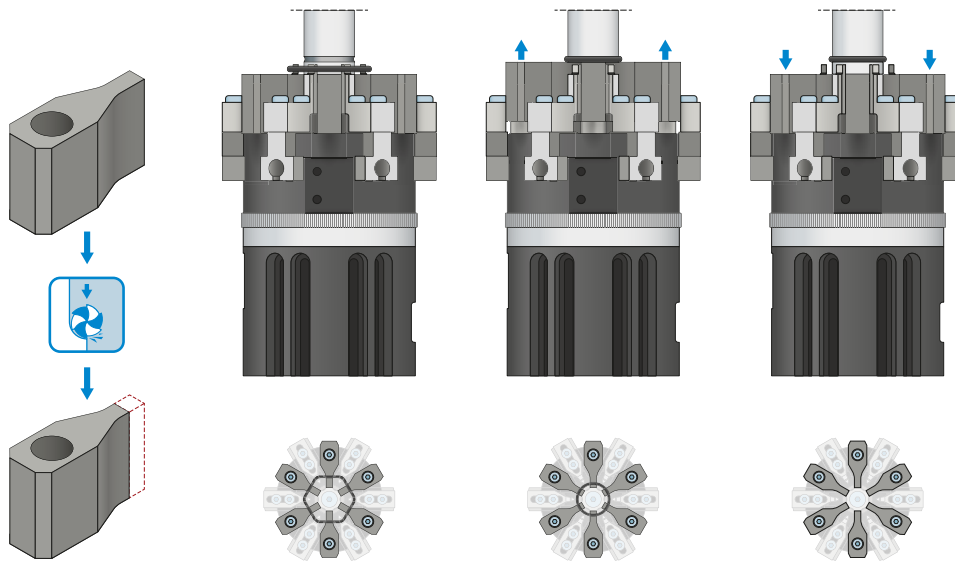

### Mordazas de expulsión

Las mordazas de expulsión rascan la junta tórica separada en la pieza de trabajo.

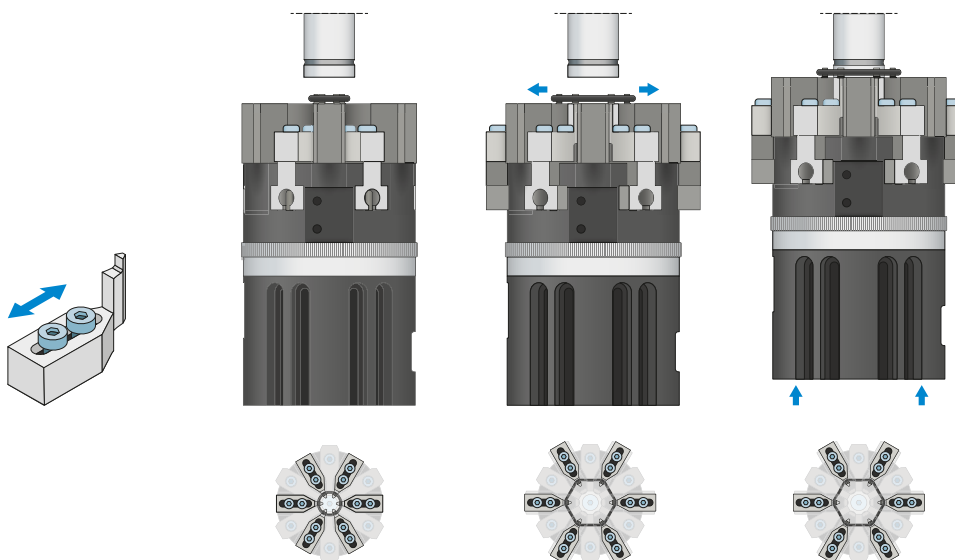

### Dedos universales

Mediante los dedos universales, la junta tórica se amplía al recorrido de apertura ajustado previamente mediante el anillo de regulación en la pinza.



## ABASTECIMIENTO DE ENERGÍA

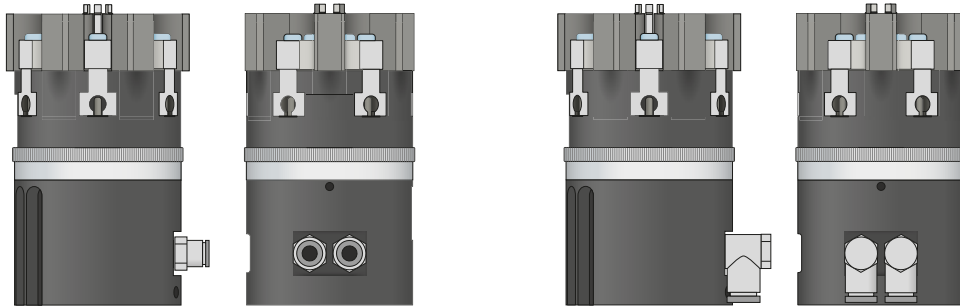

### Racores neumáticos

Disponibles en forma constructiva recta y acodada. Pueden seleccionarse libremente según las condiciones de espacio o la situación de montaje.



## SEÑAL

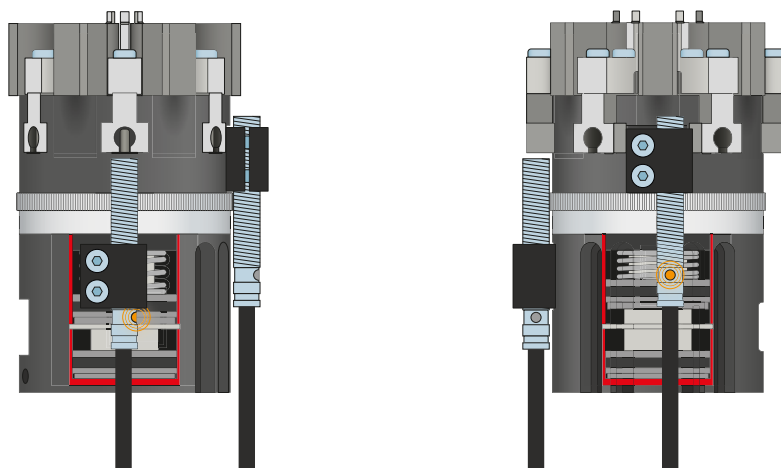

### Detectores inductivos – NJ

El recorrido de apertura puede detectarse mediante un sensor inductivo en combinación con un soporte de detector. El interruptor de leva debe fabricarse en función de la aplicación.

# PINZA PARA MONTAJE DE JUNTAS TÓRICAS EXTERIOR

## DESCRIPCIÓN DE LAS FUNCIONES DE LA SERIE GS



### SEÑAL

MFS01

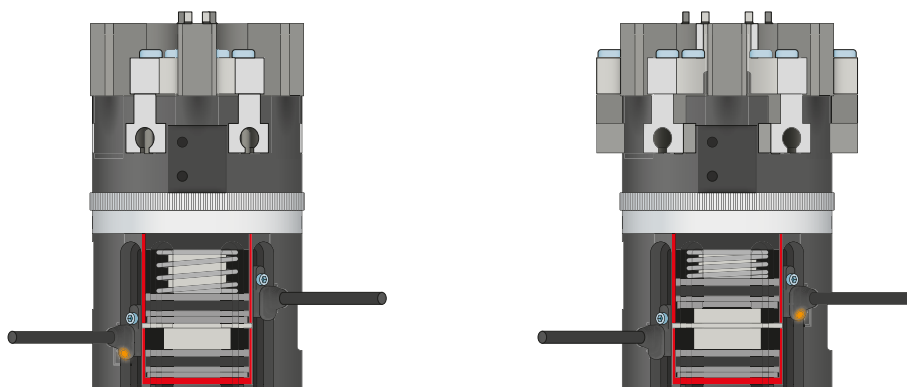

#### Detectores magnéticos de 1 punto: MFS

Para la detección sin contacto de la posición del émbolo

Este sensor se monta en la ranura en C de la pinza y detecta los imanes colocados en la mordaza. La MFS01 está disponible en las versiones de 5 m de cable con extremo de hilo abierto y 0,3 m de cable con conector.



### CONEXIONES/OTROS

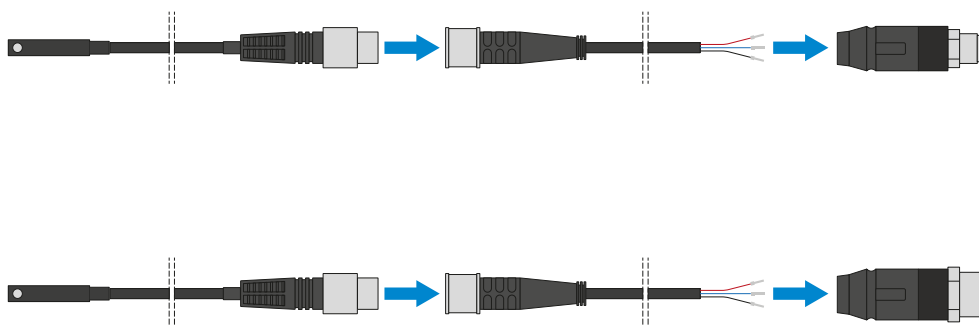

#### Cable conector

Para prolongar y confeccionar las líneas de conexión para los grupos de sensores

Se suministran cables con una longitud de 5 m con extremo de hilo abierto. Los cables pueden acortarse individualmente según las respectivas necesidades o bien confeccionarse con conectores en los tamaños M8 y M12.



## CONEXIONES/OTROS

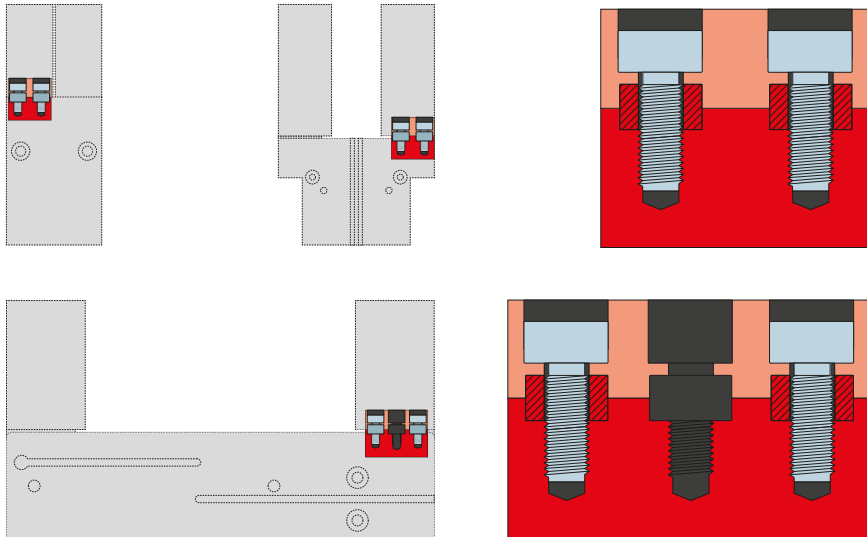

### Casquillos de centraje

Para una determinación de la posición definida de las mordazas de apertura

Los casquillos de centraje se insertan en los ajustes de las mordazas para definir la posición de las mordazas de apertura. Los casquillos de centraje pueden compararse a una unión mediante pasadores.