

# 2 - ČELUŠTOVÉ PARALELNÉ CHÁPADLÁ S VEĽKÝM ZDVIHOM

## LWR50L-02-00002-A

### ► ŠPECIFIKÁCIE PRODUKTOV



**MATCH**

#### ► Diagram uchopovacej sily

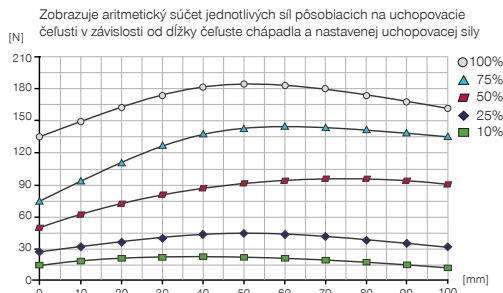

#### ► Sily a momenty

Zobrazuje statické sily a momenty

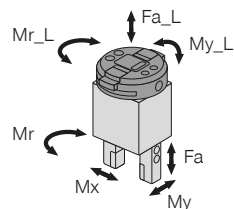

Mr_L [Nm]	20	Mr [Nm]	35
My_L [Nm]	40	Mx [Nm]	35
Fa_L [N]	500	My [Nm]	35
		Fa [N]	500

#### Objednávacie č.

#### Všeobecné údaje

Konštrukcia MRK podľa ISO/TS 15066  
 Pripájanie  
 Prevádzková teplota [°C]  
 Druh krytia potiem IEC 60529  
 Hmotnosť [kg]

#### ► Technické údaje

LWR50L-02-00002-A

Áno

IO-Link

5 ... +50

IP40

1,6

#### Špecifické údaje o výmene nástrojov

Elektrický prenos energie  
 Blokovací zdvih [mm]  
 Opakovacia presnosť v X, Y [mm]  
 Opakovacia presnosť v Z [mm]  
 Ťahovacia sila [N]  
 Sila rozpojenia [N]  
 Posuv osi pri spájaní max. v X,Y [mm]

integrované

1

0,05

0,05

50

0

1,0

#### Špecifické údaje chápadla

Vhodné pre série  
 HRC forma  
 Vedenie káblov  
 Typ pohonu  
 Integrované snímanie polohy  
 Zdvih na čelust' [mm]  
 Rozšírený Zdvih Na Čelust', Nastaviteľné Min. [mm]  
 Uchopovacia sila min. [N]  
 Menovitá uchopovacia sila [N]  
 Uchopovacia sila podľa normy ISO/TS 15066 [N]  
 Čas riadenia [s]  
 Vlastná hmotnosť namontovanej čeluste chápadla max. [kg]  
 Max. dĺžka uchopovacej čelusti [mm]  
 Rýchlosť pojazdu silovej prevádzky max. [mm/s]  
 Rýchlosť pojazdu prevádzky pri polohovaní max. [mm/s]  
 Opakovacia presnosť +/- [mm]  
 Napätie [V]  
 Odber prúdu max. [A]  
 Minimálna dráha rozbehu čeluste [mm]

LWR50F-xx-03/04/05

kolaboratívne

vnútorné

elektrické

áno

60

60

20

180

<140

0,125

0,3

80

30

60

0,05

24

0,8

2

## ▶ ODPORÚČANÉ PRÍSLUŠENSTVO



### PRIPOJENIA/OSTATNÉ



**ALWR1-50-A**  
Match - Odkladacia stanica

## ▶ ODPORÚČANÉ PRÍSLUŠENSTVO ODKLADACIA STANICA



**NJ5-E2SK-01**  
induktívny snímač približenia kábel 0,3 m - zástrčka M8

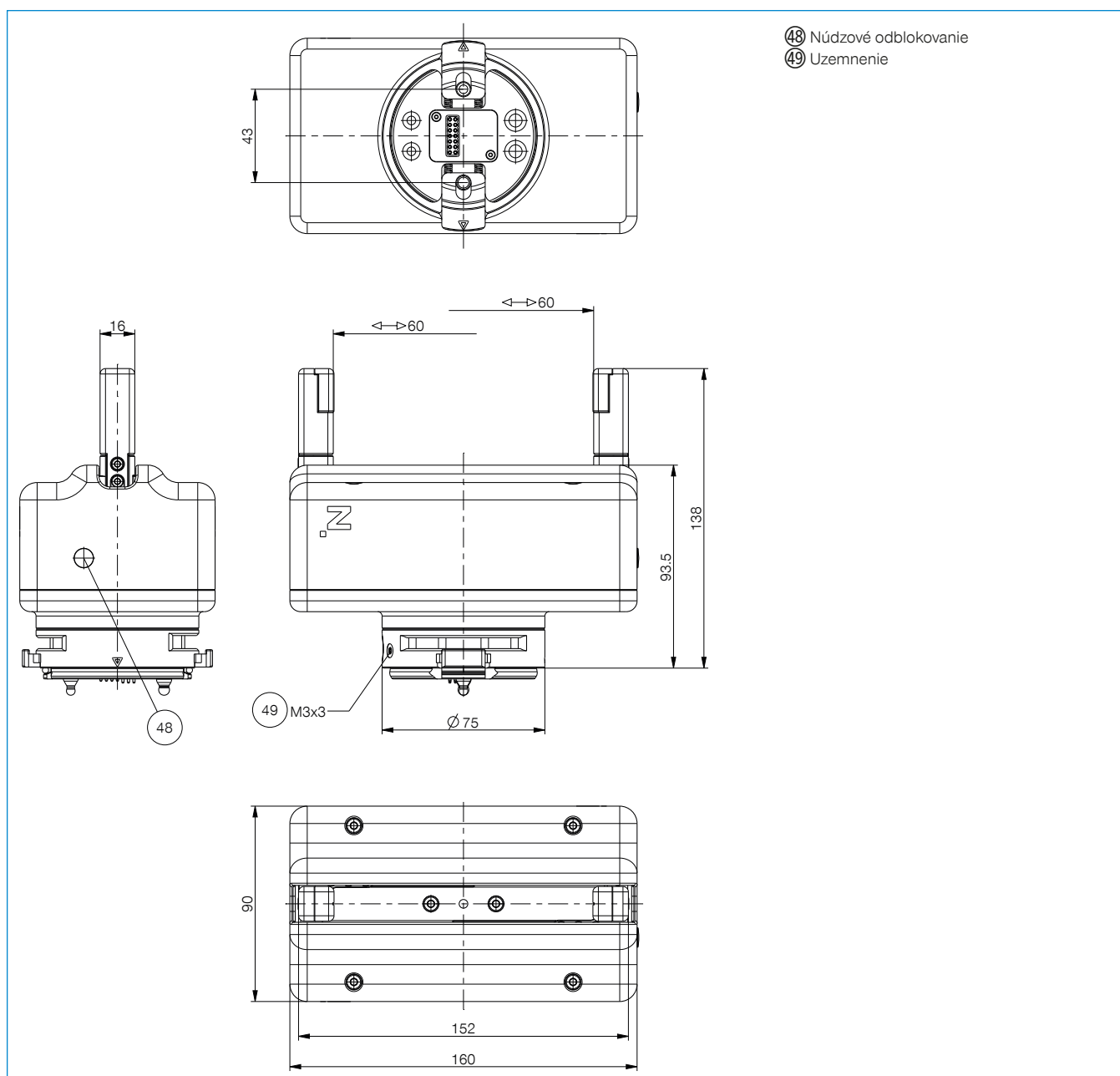

- 48 Núdzové odblokovanie
- 49 Uzemnenie

